

# DVE771

## 取扱説明書

### ◆接続のしかた - 応用編 -

- ハイブリッドレコーダーへの接続 ————— 45～46
- プレイステーション2 / 3 への接続 ————— 47
- ビデオ入力端子のあるパソコンへの接続 ————— 48



# 接続のしかた - 応用編 -

## ■ プレイステーション2/3への接続

プレイステーション2または3を再生機器として使用できます。(株)ソニー・コンピュータエンタテインメントより発売されているS端子ケーブル(SCPH-10060)を使用すると、より高画質な映像を楽しめます。お近くのソニー製品販売店などでお買い求めください。

### プレイステーション2/3本体に付属のAVケーブルを使用する場合

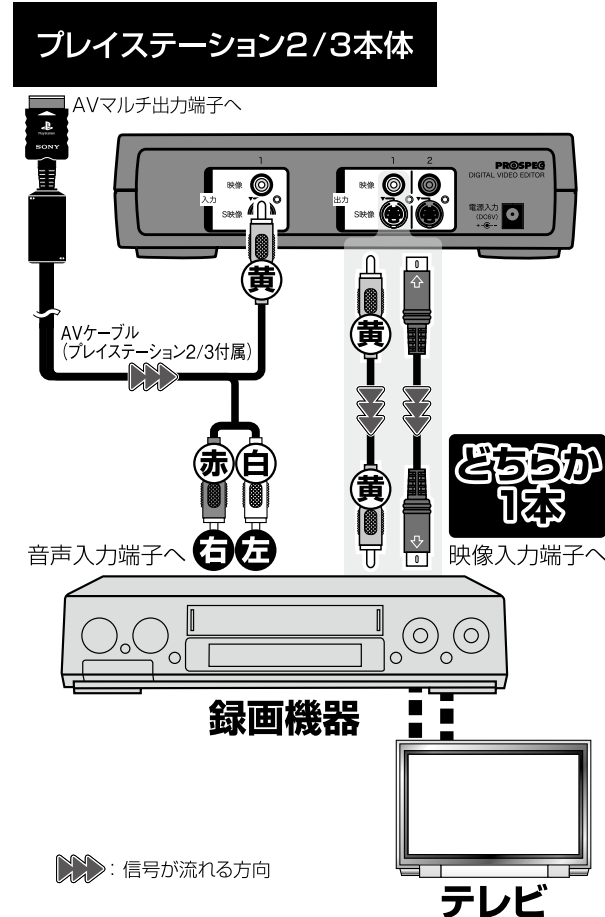

### S端子ケーブル (SCPH-10060)を使用する場合

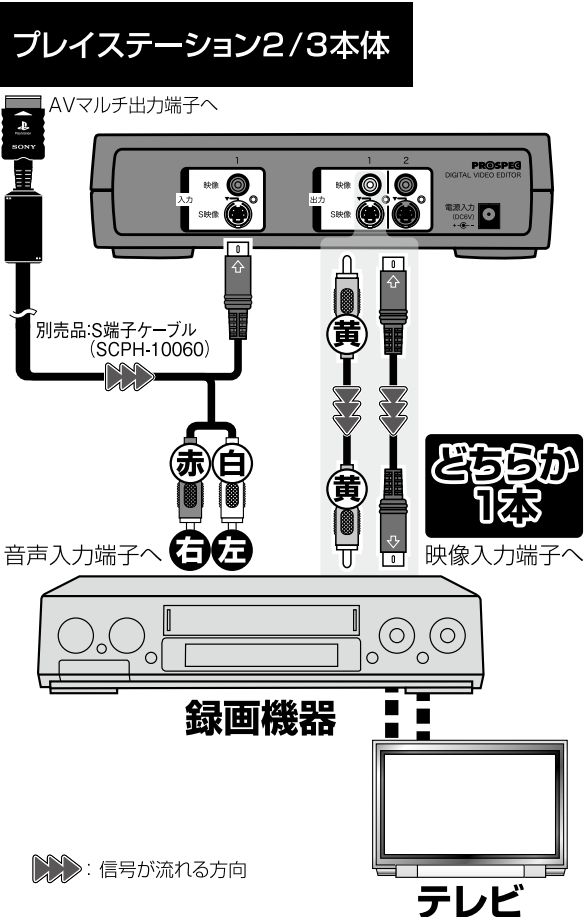

### (上図は「出力1」接続例)

録画機器の接続方法は、お手持ちの機器の取扱説明書をご覧ください。

## ! ワンポイント

- 入力系統にS端子ケーブル/ピン端子ケーブルを両方同時に差し込んだ場合は、S端子ケーブル側の機器の電源の入切にかかわらず、S端子ケーブルが優先されます。  
※本機の電源が入っている状態でケーブルの差し替えや追加接続をおこなうと、場合によっては接続ケーブルを正しく認識できません。よって接続ケーブルの追加や変更をおこなう際は、一度本機の電源をお切りください。
- プレイステーション2またはプレイステーション3は、株式会社ソニー・コンピュータエンタテインメントの登録商標です。

## ■ ビデオ入力端子のあるパソコンへの接続

ビデオ入力端子を装備しているパソコンをお持ちの場合、本機で編集した映像/音声をパソコンに取り込むことができます。※別途編集用のソフトを必要とする場合があります。

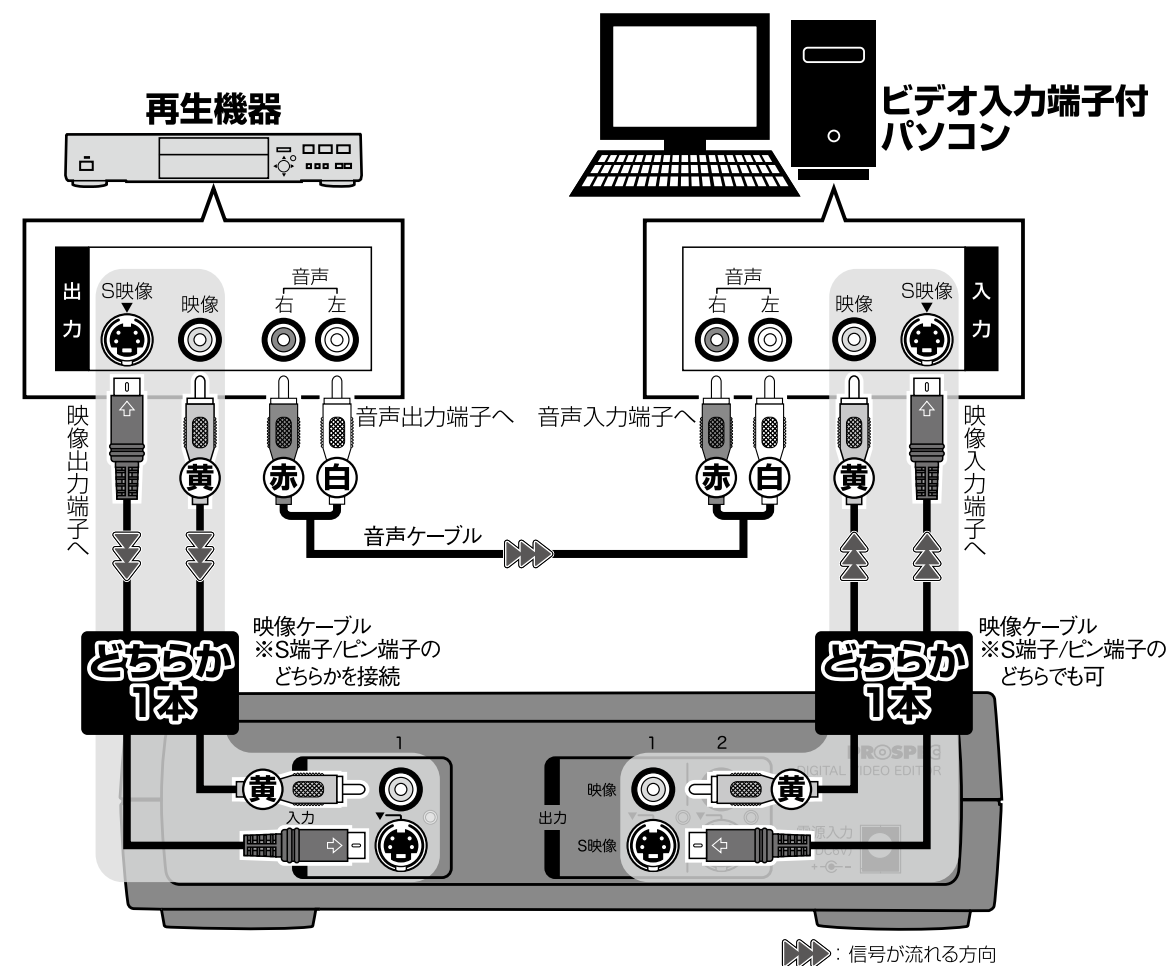

### (上図は「出力1」接続例)

●パソコン側の入力ジャックの形状によっては、ケーブルが上図のものと異なる場合があります。

## ! ワンポイント

- 入力系統にS端子ケーブル/ピン端子ケーブルを両方同時に差し込んだ場合は、S端子ケーブル側の機器の電源の入切にかかわらず、S端子ケーブルが優先されます。  
※本機の電源が入っている状態でケーブルの差し替えや追加接続をおこなうと、場合によっては接続ケーブルを正しく認識できません。よって接続ケーブルの追加や変更をおこなう際は、一度本機の電源をお切りください。